

**GÜTHLE****DILOS**

DILOS TROLLEY 05/10

Für einfachere Aufgaben

Der DILOS TROLLEY ergänzt das Werkzeugtransporter-Programm durch 2 Plattformwagen für Pressenwerkzeuge.

Sie ermöglichen einen schnellen Werkzeugwechsel in den unteren Gewichtsklassen.

Der Drehtisch des DILOS TROLLEY 10 ermöglicht einen direkten Austausch von 2 Werkzeugen.

Bewegt werden die beiden DILOS TROLLEY durch manuelles Schieben oder durch ein elektrisches Antriebsmodul mit Deichsel-Lenkung.

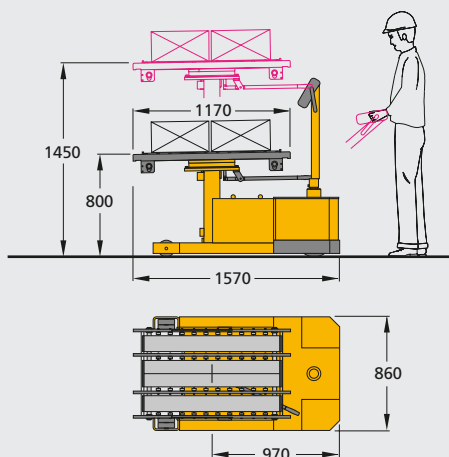
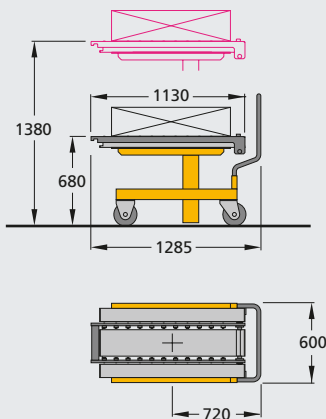

DILOS TROLLEY	05	10
Werkzeugmaße		
Breite min.	350 mm	350 mm
Tiefe min.	300 mm	300 mm
Tiefe max.	2x500 mm/1x1000 mm	2x500mm/1x1000 mm
Hub-Einrichtung		
Tragkraft	2 x 5 kN	2 x 10 kN
Standardhubbereich	680 bis 1380 mm	800 bis 1450 mm
Hubbetätigung	Manuelle Pumpe	Hydraulik-Aggregat
Nivelliereinrichtung	Manuell	Manuell
Fahrwerk/Lenkung		
Fahrwerk	4-Rad	3-Rad
Lenkung	Schubbügel	Deichsel
Bereifung	Polyamid	Vulkollan
Fahrerantrieb		
Antrieb	Manuell	Elektrisch
Batterie	-	2 x 12V GIS 100Ah
Fahrgeschwindigkeit max.	-	Stufenlos bis 1,8 km/h
Werkzeugverschiebung		
Antrieb	Manuell	Manuell
Funktionsfreigabe	Ankuppeln	Ankuppeln
Abmessung und Platzbedarf		
Breite	600 mm	860 mm
Länge	1285 mm	1570 mm
Höhe	1000 mm	1350 mm
Gewicht		
Leergewicht	240 kg	800 kg (inkl. Batterie)