



**GÜTHLE**

**ROLLBLOC**

## → ROLLBLOC-KONSOLEN

### VORBEMERKUNGEN FÜR PROJEKTIERUNG UND BESTELLUNG

Wird der Werkzeugtransport mit Kran oder konventionellem Stapler durchgeführt, dann bieten ROLLBLOC-Konsolen vor dem Pressentisch eine ideale Ergänzung zu den ROLLBLOC-Hubleisten.

**Fest am Pressentisch montiert – oder bei Bedarf einhängbar**

Unterschiedliche Konsol-Bauarten ermöglichen die Anpassung an Gewicht und Format der Werkzeuge sowie das Berücksichtigen der räumlichen Situation.

ROLLBLOC-Konsolen werden grundsätzlich nur **paarweise** verwendet. Aus Gründen der Statik kann die Tragkraft keinesfalls durch weitere Konsolen erhöht werden.

Beim Anbau der Konsolen an die Front der Pressentischplatte ist auf **ausreichende Anbauhöhe** zu achten.

**Schwenkkonsolen** werden angeflanscht. Bei Nichtbedarf werden sie 'zur Seite' geschwenkt. Mit verschiedenen Ausführungen kann den räumlichen Gegebenheiten vor dem Pressentisch Rechnung getragen werden.

**Kragkonsolen und Trägerkonsolen** werden nur zum unmittelbaren Bedarf in fest montierte Konsolhaken eingehängt.

Diese Befestigungstechnik ermöglicht die Nutzung der Konsolen an **mehreren** Pressen.

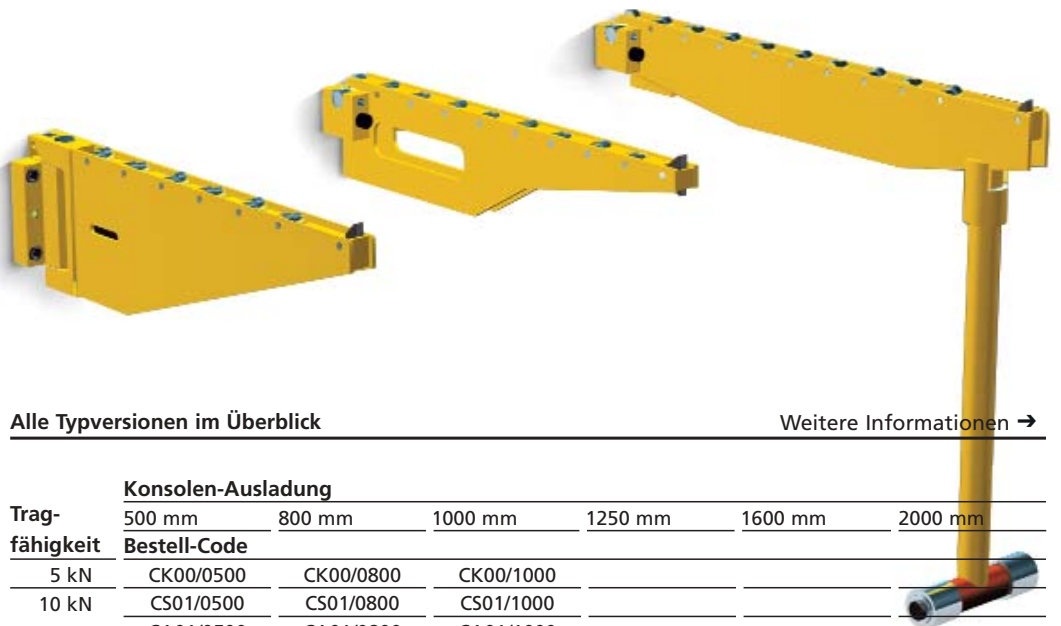

Alle Typversionen im Überblick

Weitere Informationen →

Tragfähigkeit	Konsolen-Ausladung					
	500 mm	800 mm	1000 mm	1250 mm	1600 mm	2000 mm
5 kN	CK00/0500	CK00/0800	CK00/1000			
10 kN	CS01/0500	CS01/0800	CS01/1000			
	CA01/0500	CA01/0800	CA01/1000			
	CD01/0500	CD01/0800	CD01/1000			
	CK01/0500	CK01/0800	CK01/1000			
20 kN	CS02/0500	CS02/0800	CS02/1000			
	CA02/0500	CA02/0800	CA02/1000			
	CD02/0500	CD02/0800	CD02/1000			
	CK02/0500	CK02/0800	CK02/1000			
30 kN	CK03/0500	CK03/0800	CK03/1000	CT02/1250	CT02/1600	
40 kN		CS04/0800	CS04/1000	CS04/1250		
		CA04/0800	CA04/1000	CA04/1250		
		CD04/0800	CD04/1000	CD04/1250		
			CT04/1000	CT04/1250	CT04/1600	
60 kN		CS06/0800	CS06/1000	CS06/1250		
		CA06/0800	CA06/1000	CA06/1250		
		CD06/0800	CD06/1000	CD06/1250		
				CT06/1250	CT06/1600	CT06/2000
100 kN				CT10/1250	CT10/1600	CT10/2000

Der Leitfaden  
zur einfachen und genauen

# → BESTELL-BEZEICHNUNG

## FÜR BEWEGLICHE ROLLBLOC-KONSOLEN

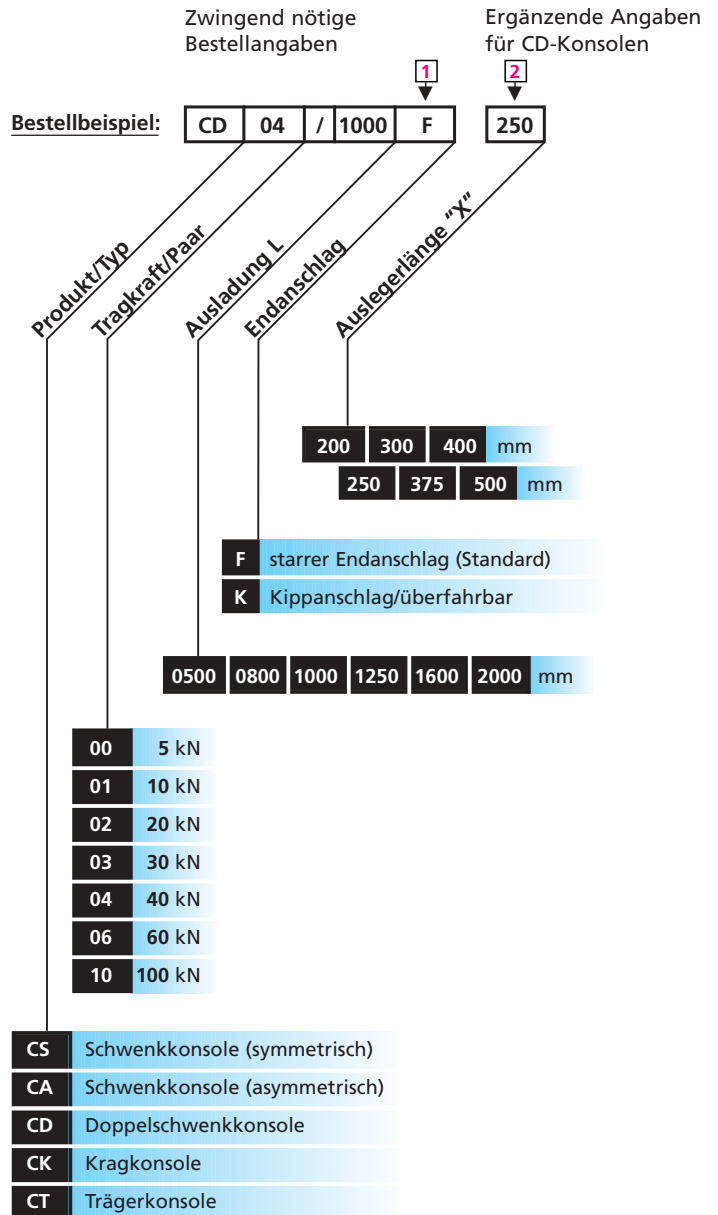

# → ROLLBLOC- KONSOLEN

## ROLLBLOC-Schwenkkonsolen CS 01/02

### symmetrische Ausführung

Fest am Pressentisch montiert  
Mit Arretierung

### Typliste

Tragkraft	Ausladung L	Anbauhöhe Konsolen A	Bestell-Code	Konsolhöhe		Bohrbild	
				E	B	B	B
10 kN	500 mm	195 mm	CS01/0500 F	230	80		
10 kN	800 mm	195 mm	CS01/0800 F	230	80		
10 kN	1000 mm	245 mm	CS01/1000 F	280	130		
20 kN	500 mm	195 mm	CS02/0500 F	230	80		
20 kN	800 mm	245 mm	CS02/0800 F	280	130		
20 kN	1000 mm	295 mm	CS02/1000 F	330	180		

Ergänzende Bestell-Bezeichnung siehe Klappe links

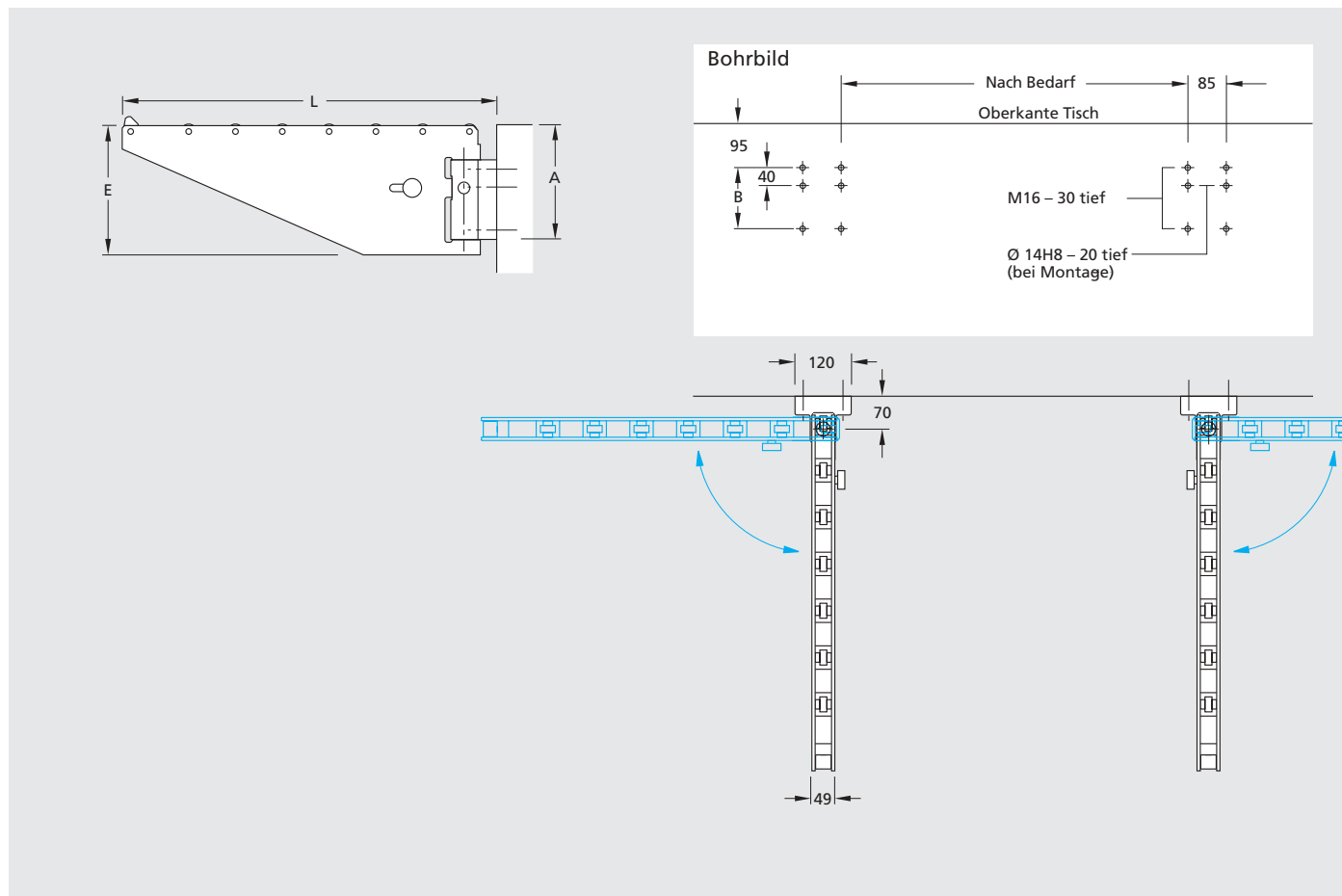



**GÜTHLE**

**ROLLBLOC**

## → FÜR DEN FESTEN ANBAU AM PRESSENTISCH

### ROLLBLOC-Schwenkkonsolen CS 04/06

**symmetrische Ausführung**

Fest am Pressentisch montiert

Mit Arretierung

#### Typliste

Tragkraft	Ausladung L	Anbauhöhe Konsolen A	Bestell-Code		Konsolhöhe E		Bohrbild B	
40 kN	800 mm	345 mm	CS04/0800	F	400		315	
40 kN	1000 mm	395 mm	CS04/1000	F	450		365	
40 kN	1250 mm	445 mm	CS04/1250	F	500		415	
60 kN	800 mm	445 mm	CS06/0800	F	500		415	
60 kN	1000 mm	525 mm	CS06/1000	F	580		495	
60 kN	1250 mm	625 mm	CS06/1250	F	680		595	

Ergänzende Bestell-Bezeichnung siehe Klappe links

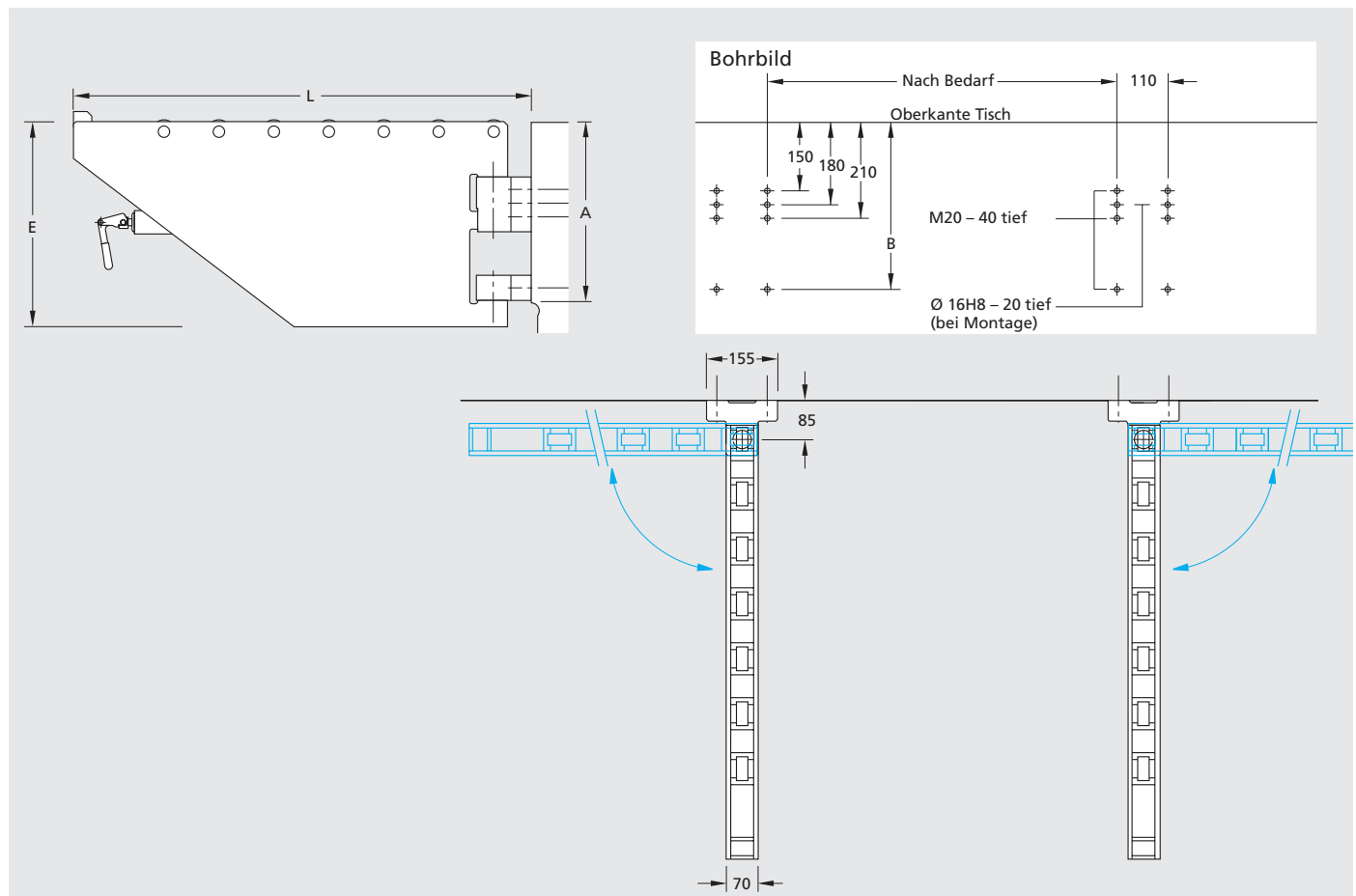

# → ROLLBLOC-KONSOLEN FÜR RAUMSPARENDES, ASYMMETRISCHES EINSCHWENKEN

## ROLLBLOC-Schwenkkonsolen CA 01/02

### asymmetrische Ausführung

Fest am Presentisch montiert  
Mit Arretierung

### Typliste

Tragkraft	Ausladung L	Anbauhöhe Konsolen A	Bestell-Code	Konsolmaße		Bohrbild	
				E	G min.	D min.	B
10 kN	500 mm	195 mm	CA01/0500 F	230	500	415	80
10 kN	800 mm	195 mm	CA01/0800 F	230	800	715	80
10 kN	1000 mm	245 mm	CA01/1000 F	280	1000	915	130
20 kN	500 mm	195 mm	CA02/0500 F	230	500	415	80
20 kN	800 mm	245 mm	CA02/0800 F	280	800	715	130
20 kN	1000 mm	295 mm	CA02/1000 F	330	1000	915	180

Ergänzende Bestell-Bezeichnung siehe Klappe S. 28

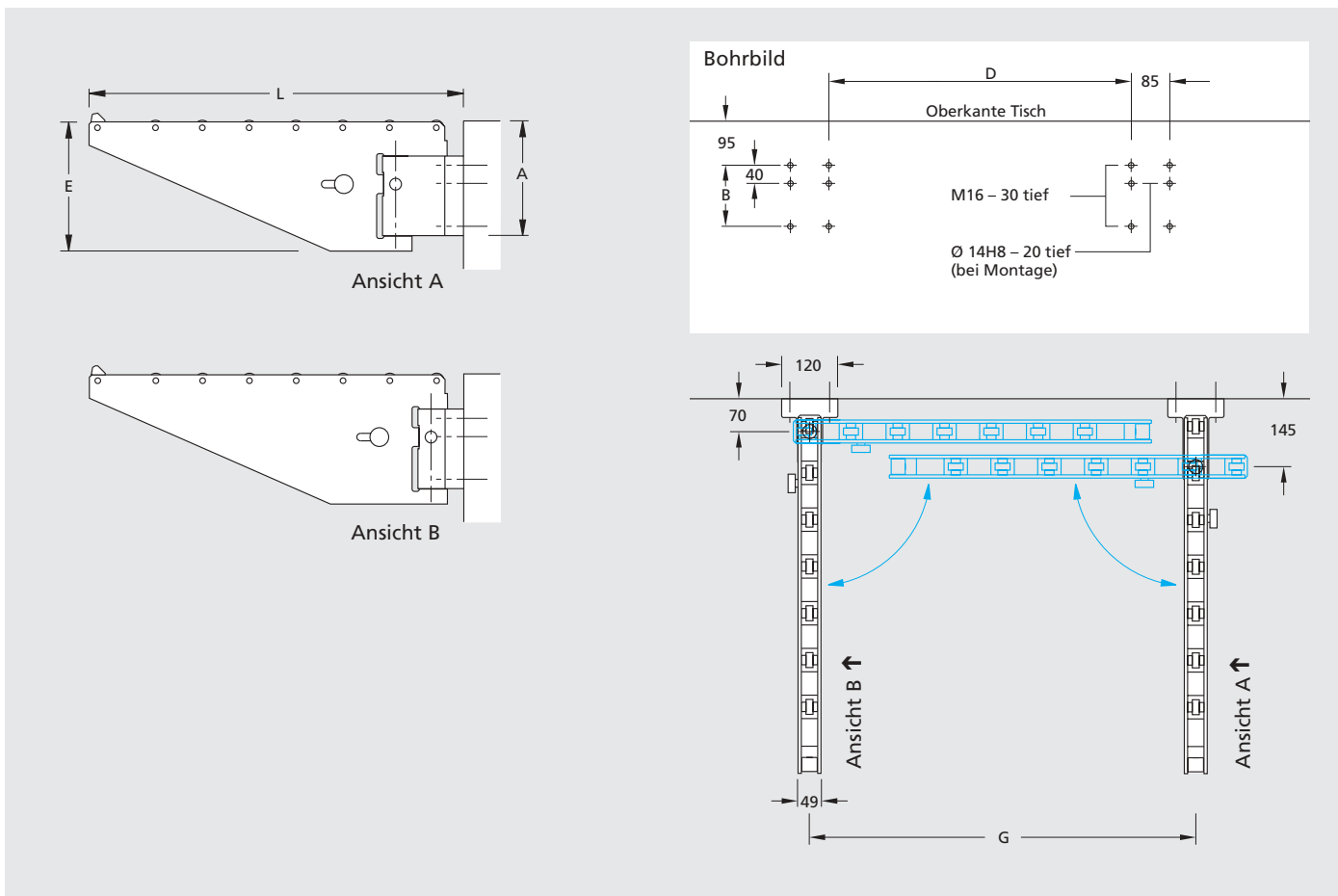



**GÜTHLE**

**ROLLBLOC**

## → FÜR FESTEN ANBAU AM PRESSENTISCH

### ROLLBLOC-Schwenkkonsolen CA 04/06

#### asymmetrische Ausführung

Fest am Pressentisch montiert  
Mit Arretierung

#### Typliste

Tragkraft	Ausladung L	Anbauhöhe Konsolen A	Bestell-Code	Konsolmaße		Bohrbild		
				E	G min.	D min.	B	
40 kN	800 mm	345 mm	CA04/0800	F	400	780	670	315
40 kN	1000 mm	395 mm	CA04/1000	F	450	980	870	365
40 kN	1250 mm	445 mm	CA04/1250	F	500	1230	1120	415
60 kN	800 mm	445 mm	CA06/0800	F	500	780	670	415
60 kN	1000 mm	525 mm	CA06/1000	F	580	980	870	495
60 kN	1250 mm	625 mm	CA06/1250	F	680	1230	1120	595

Ergänzende Bestell-Bezeichnung siehe Klappe S. 28

